

СЕРИЯ G-FLO & H-FLO



Where Innovation Flows

Оглавление

1. Презентация проекта
2. Исполнения и технические характеристики
3. Запланированные даты запуска
4. Опции и варианты
5. FLO 65 & 50 стандартные комплектации
6. Процесс выбора насосов
7. Вопросы

1. Проект презентации

➤ Изменение в дизайне эксцентрикового насоса Mouvex

SLC et SLS : 1 to 45 m³/h



1. Проект презентации

« Mouvex SL Series - отличные универсальные и надежные насосы, но :

- *Они иногда слишком дороги для некоторых покупателей*
- *Обслуживание насоса требует некоторой подготовки персонала*
- *На некоторых процессах (линиях) операции промывки насоса требуют дополнительного просчета*
- *Весьма ограниченный диапазон расхода*



1. Проект презентации

Создаваем новые линейки насосов, которые сохраняют все преимущества SL и приносят существенные улучшения пользователям:

- *Значительное снижение стоимости решения*
- *Более простое обслуживание*
- *Улучшенная очистка и интеграция CIP*
- *Расширение расхода до 65 м³/ч (286 гал/мин)*



Снижение цены

Благодаря 3 драйверам:

- Увеличение производительности на вязких продуктах
- Улучшен NPSH
- Новая разбивка ассортимента - разные размеры

Расширенные возможности

Диапазон SLS (при 5 бар)

Cost reduction - driver N°1

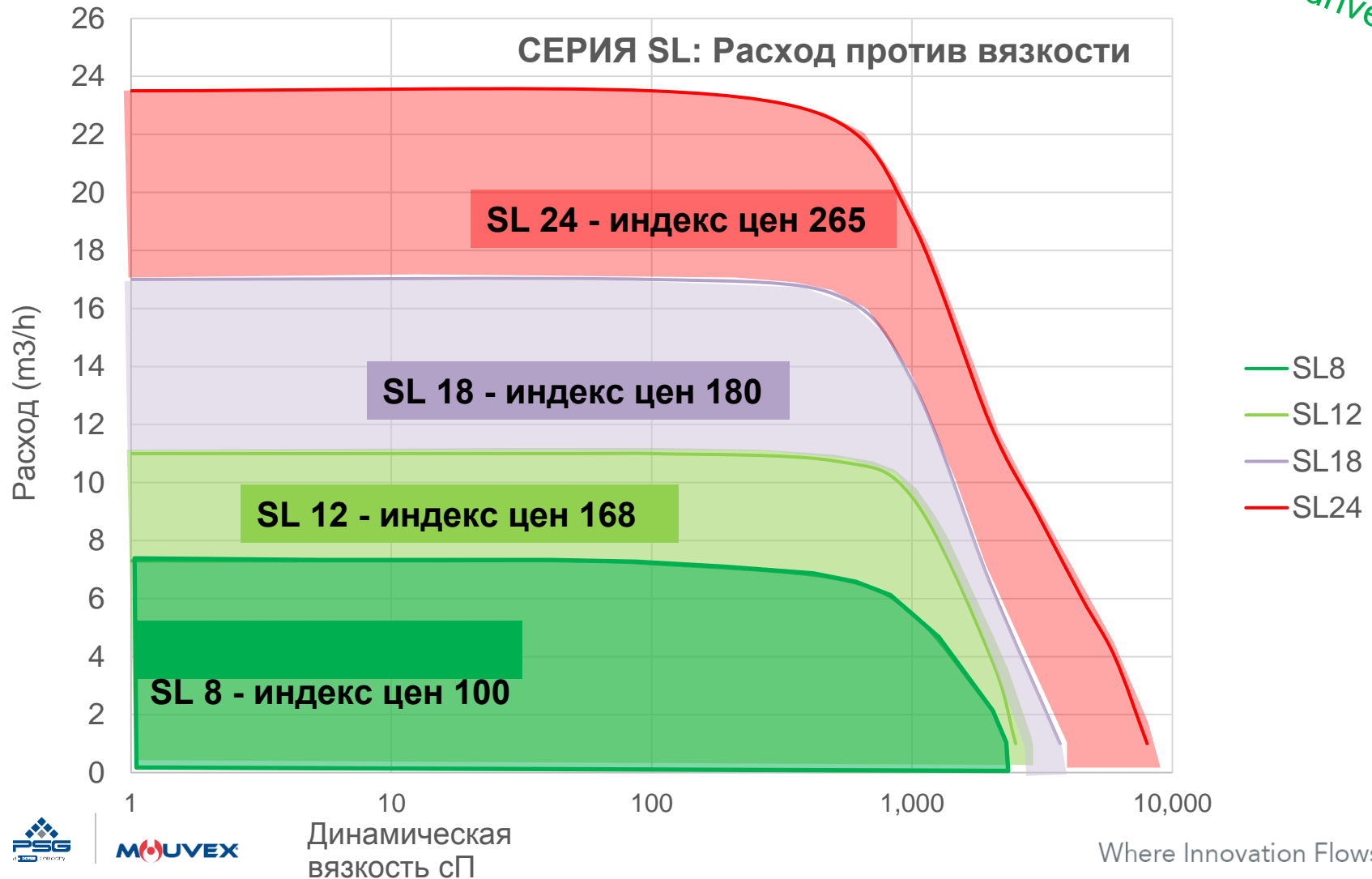

Расширенные возможности

Диапазон SLS: пример выбора: 7 м³ / ч при 5 бар

Cost reduction - driver N°1

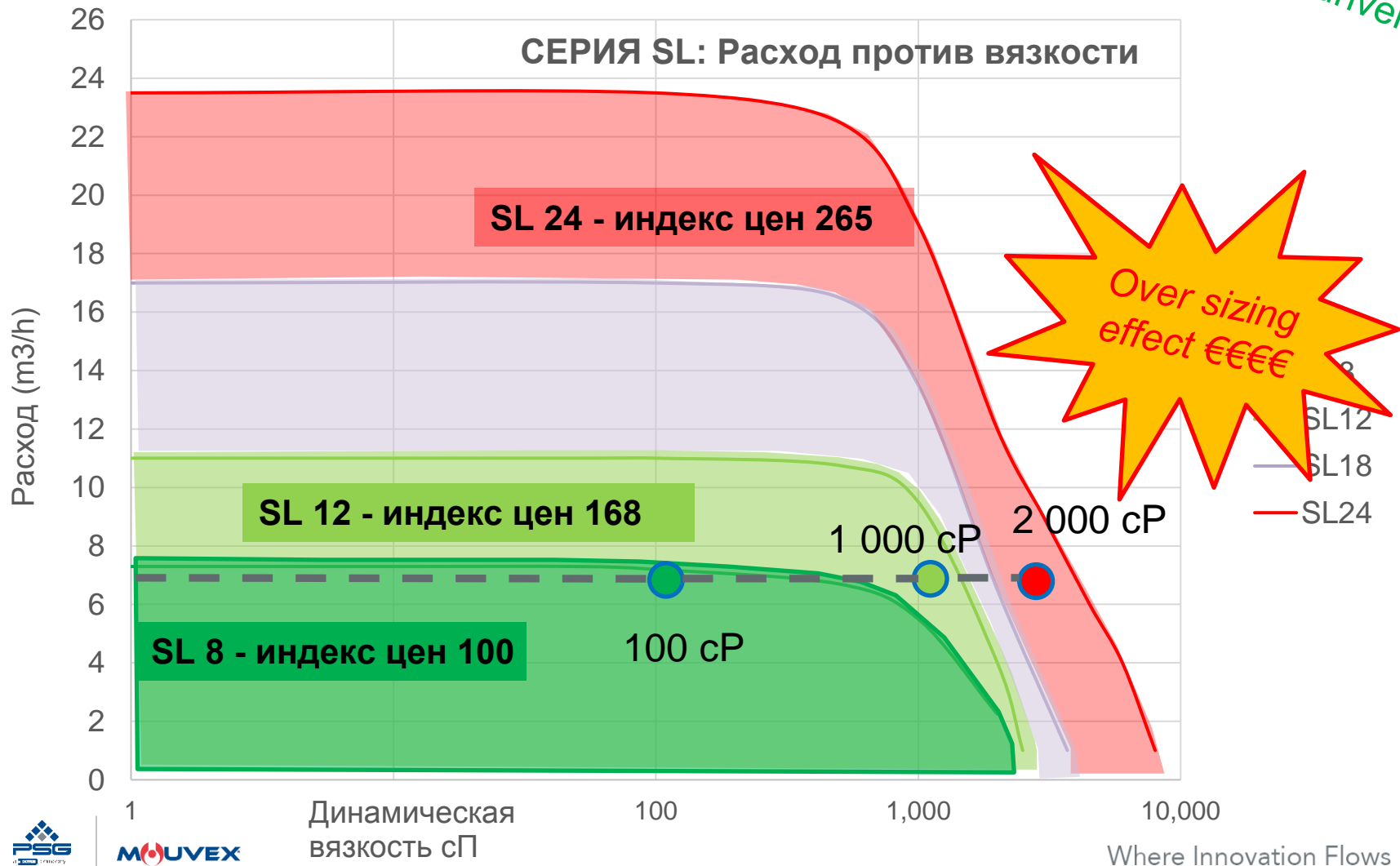

Расширенные возможности

Пример выбора: 7 м³ / ч при 5 бар

Cost reduction - driver N°1

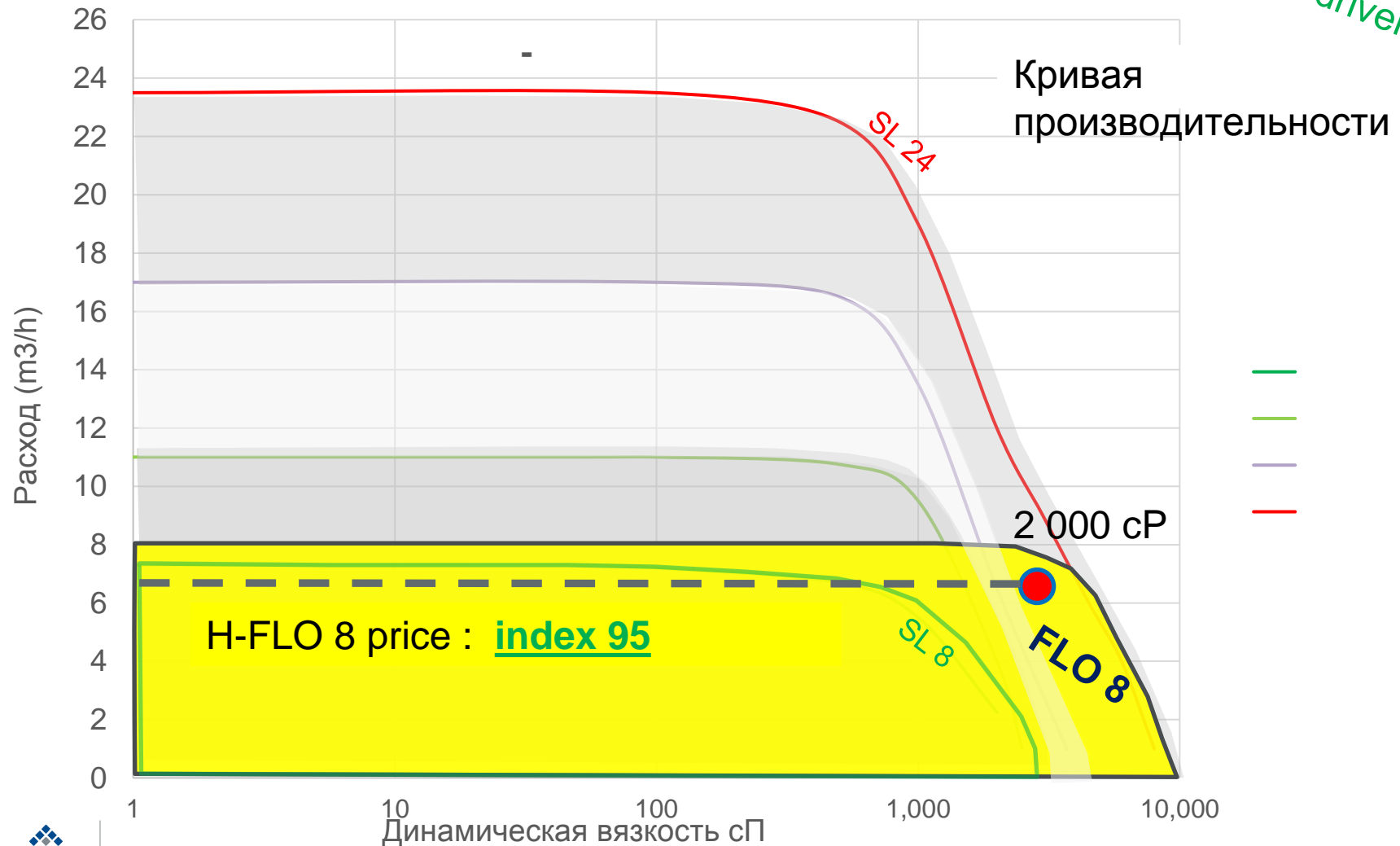

Расширенные возможности

Улучшенный NPSHr.

Cost reduction - driver N°2

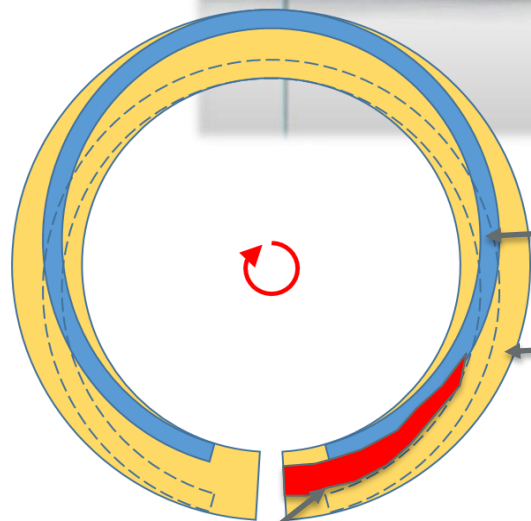
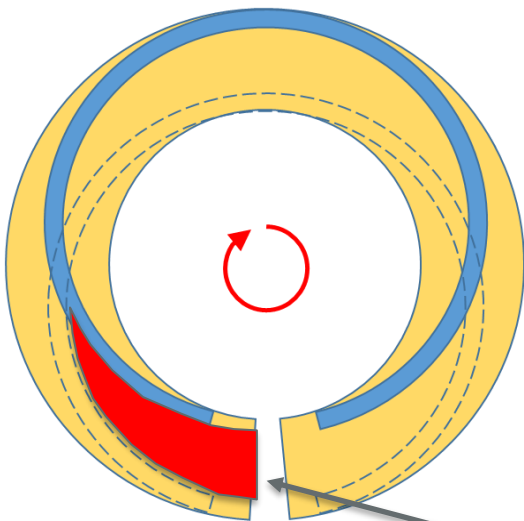
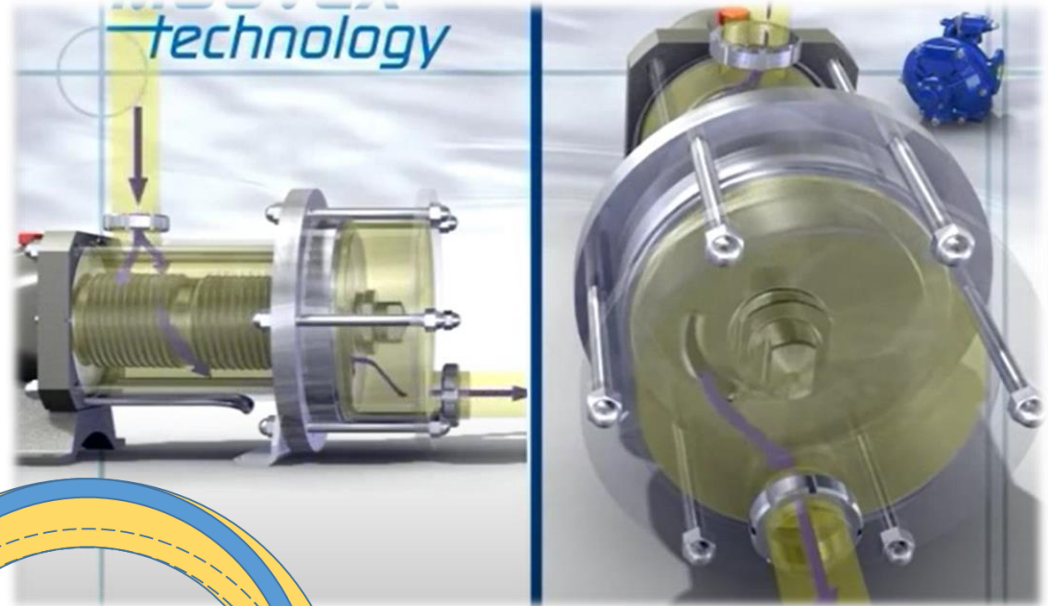

Disc

Cylinder

FLO SERIES

SL SERIES

Увеличенная площадь всасывающего отверстия

Расширенные возможности

ВЫВОД: Новые насосы будут меньше по размеру и экономнее

СЕГОДНЯ: СЕРИЯ SL



ЗАВТРА: H & G Flo SERIE



Новая разбивка диапазона

Избегайте эффекта «ценового шага»:

Cost reduction - driver N°3

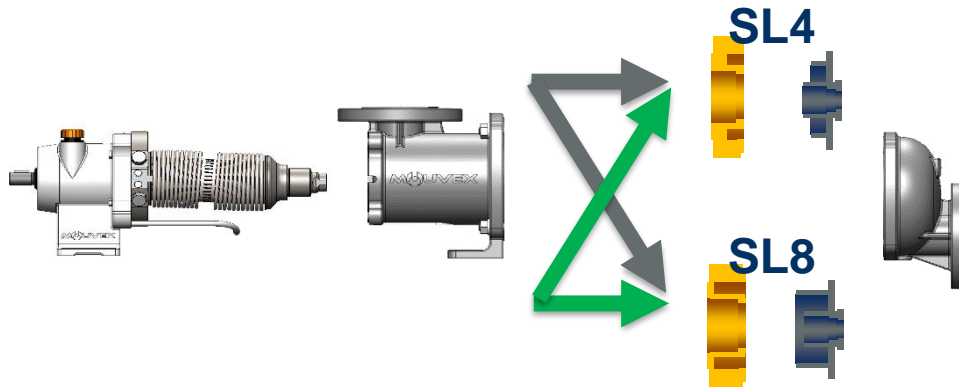

*2 different pumps capacities
made from the same size have
similar costs*

➤ Решение: 1 Емкость = 1 размер



Индекс цен

SLS Size	price index	H-FLO Size	Price index	Price delta %
SLS1	60	H-FLO 1	57	-4.6%
SLS2	62	H-FLO 2	61	-2.5%
SLS3	67	H-FLO 3	66	-2.3%
SLS4	95			
	0	H-FLO 6	92	
SLS8	100	H-FLO 8	95	-5.1%
SLS12	167	H-FLO 11	127	-24.3%
		H-FLO 15	142	
SLS18	179			
SLS24	265	H-FLO 25	165	-37.8%
SLS36	282	H-FLO 40	242	-14.3%
		H-FLO 50	278	
		H-FLO 65	367	

2 емкости
одинакового
размера

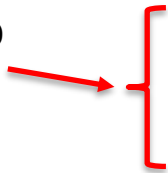

2 емкости
одинакового
размера

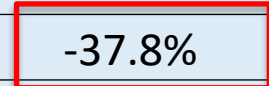
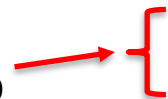

Расширение расхода

➤ Больше размеров с большими возможностями:

Максимальная скорость потока должна быть более чем удвоена по сравнению с существующим диапазоном SL при 2000 сП:

SLC 45 : 29 m³/h

FLO 65 : 65 m³/h

Полный новый ассортимент:

Size	Flow rate m3/h / GPM	Max differential pressure Bar / psi
FLO 1	1 / 4.4	16 / 232
FLO 2	2 / 8.8	10 / 145
FLO 3	3 / 13.2	
FLO 6	6 / 26.4	
FLO 8	8 / 35.2	
FLO 11	11 / 48.4	
FLO 15	15 / 66	
FLO 25	25 / 110.1	
FLO 40	40 / 176.1	
FLO 50	50 / 220.1	
FLO 65	65 / 286.2	

➤ Статус проекта: дата запуска

11 размеров

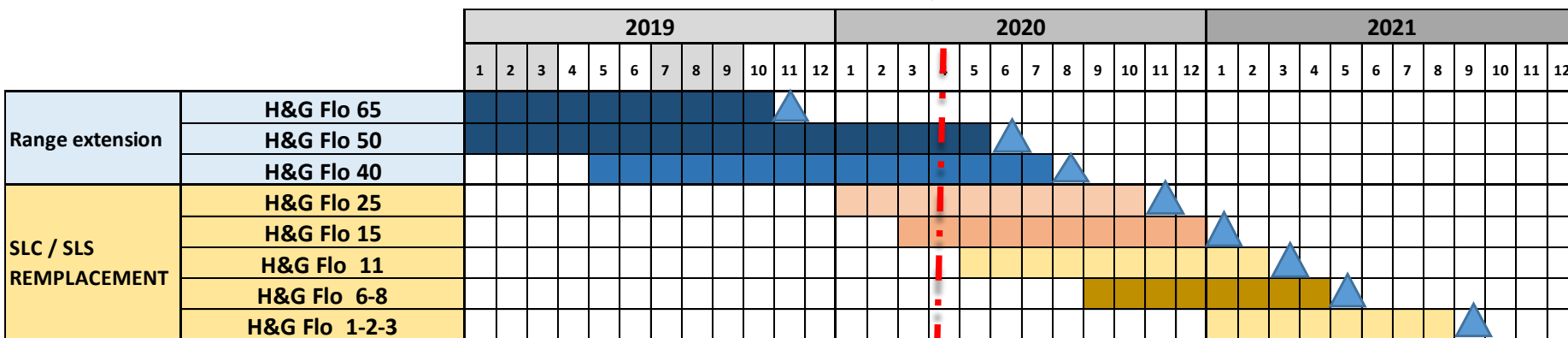

FLO-SERIES



H-FLO: Гигиенические применения

Заменит SLS



G-FLO: Общеиндустриальные и химические приложения.

Заменит SLC



TA-Luft

Первый выпущенный размер: G & H-FLO 65

САМЫЙ БОЛЬШОЙ И МАЛЕНЬКИЙ НАСОС MOUVEX

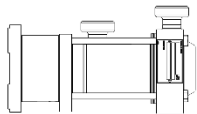

Micro C

- 0.125 m³/h
- 242 mm
- 8 kg

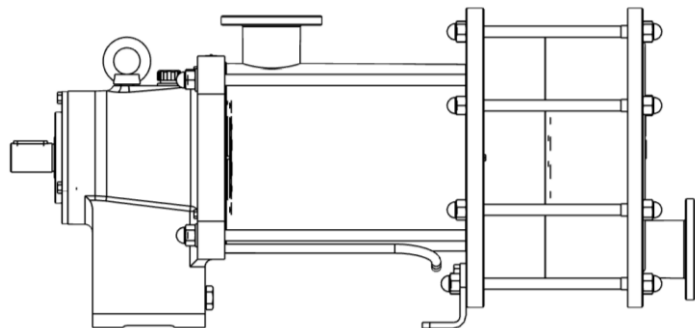

SLS 36

- 36 m³/h
- 905 mm
- 185 kg

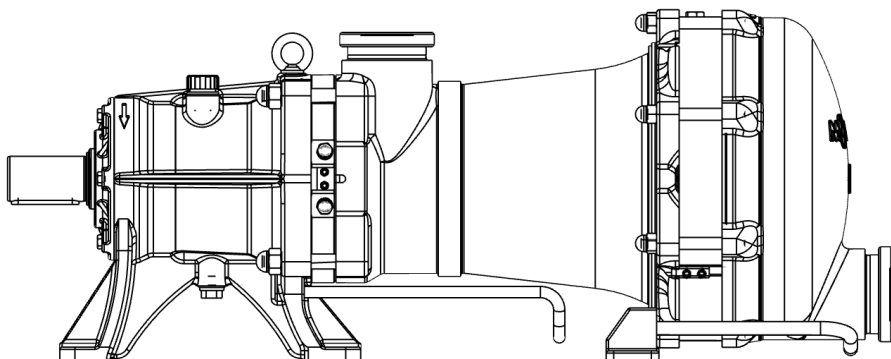

G-FLO 65 & H-FLO 65

- 65m³/h
- 1177 mm
- 315 kg

H&G FLO 65



	Standard version (S)	High pressure version (HP)
Максимальная скорость потока	65 m ³ /h	50 m ³ /h
Максимальный перепад давления (при полном потоке)	7 bar	10 bar
Макс. Давление на входе	2 barg	
Максимальная скорость	350 rpm	
Максимальная температура процесса	100°C	

H&G FLO

FLO series keeps the strengths of SL Series

- МАТЕРИАЛ КОНСТРУКЦИИ :

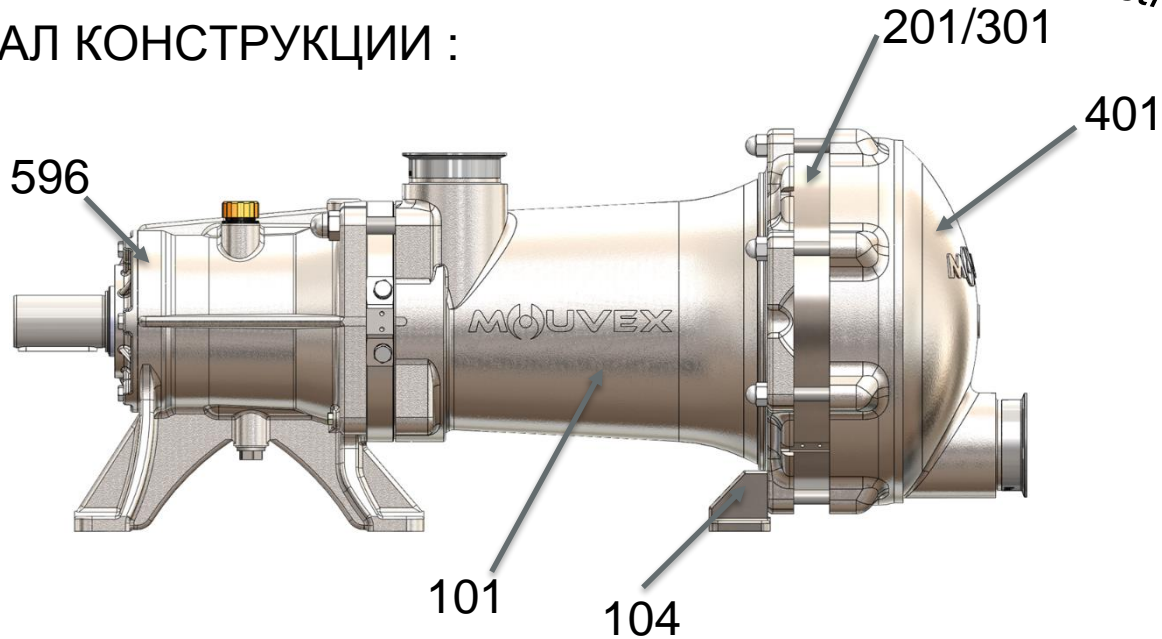

Part No	PART NAME	STANDARD MATERIALS
101	Inlet Tube	316L Stainless Steel (low carbon)
104	Inlet tube Bracket	316L Stainless Steel (low carbon)
201	Cylinder	316L Stainless Steel (low carbon)
301	Disc	CY5SnBiM (anti galling alloy)
401	Outlet Cover	316L Stainless Steel (low carbon)
596	Transmission Assembly	
	Triple Bellows Assembly	316Ti & 316 L
	Housing	Coated Ductile iron
	Transmission Lubricant	Synthetic oil
	Seal Rings	FEP-FKM FKM EPDM O-Rings

Более простое обслуживание:

*FLO series keeps the strengths of SL Series
but fixes weaknesses*

Контроль уровня масла:

Смотровое стекло
для легкой
визуальной
проверки

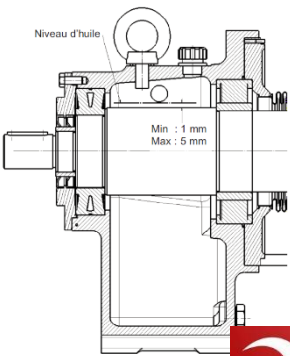
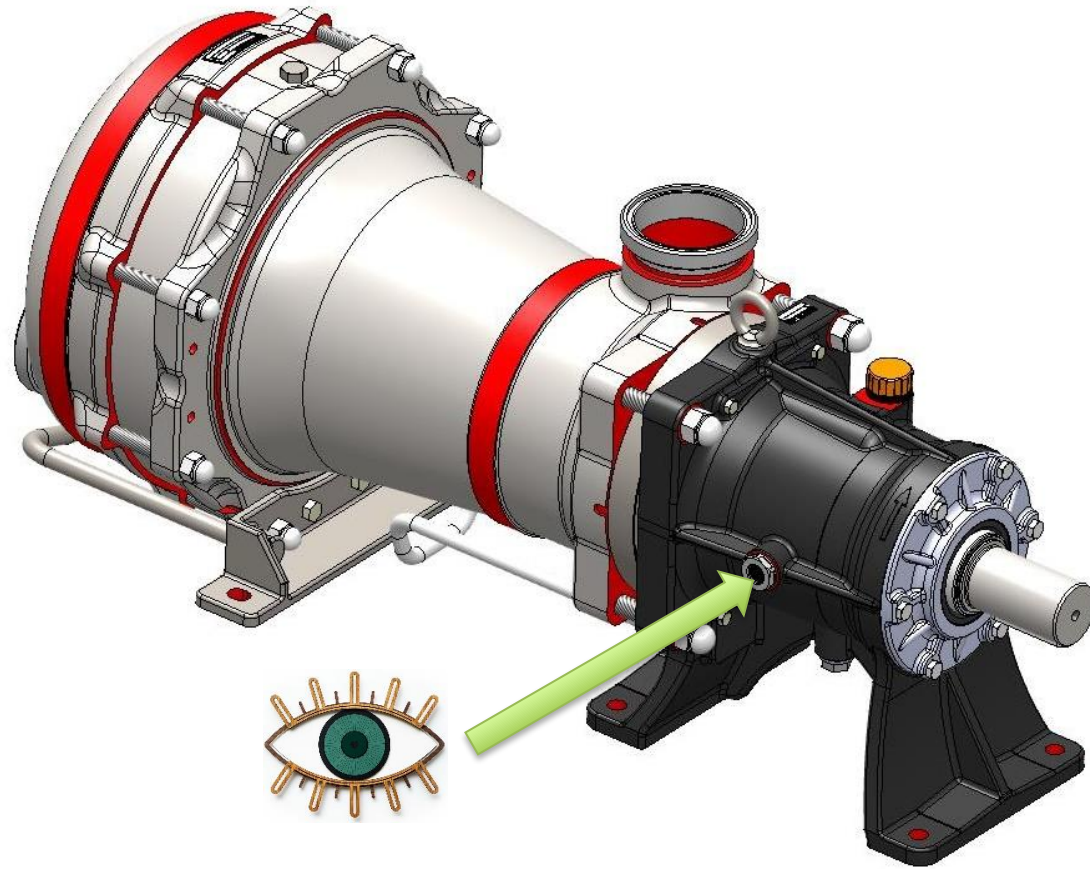

Более простое обслуживание:

*FLO series keeps the strengths of SL Series
but fixes weaknesses.*

Замена масла:

Специальная форма
отверстия корпуса
подшипника

Нет риска протечки масла

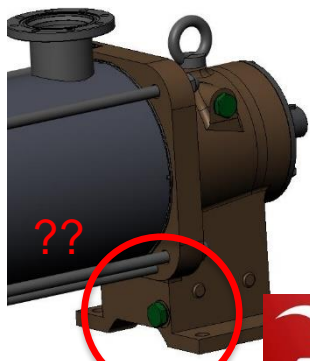
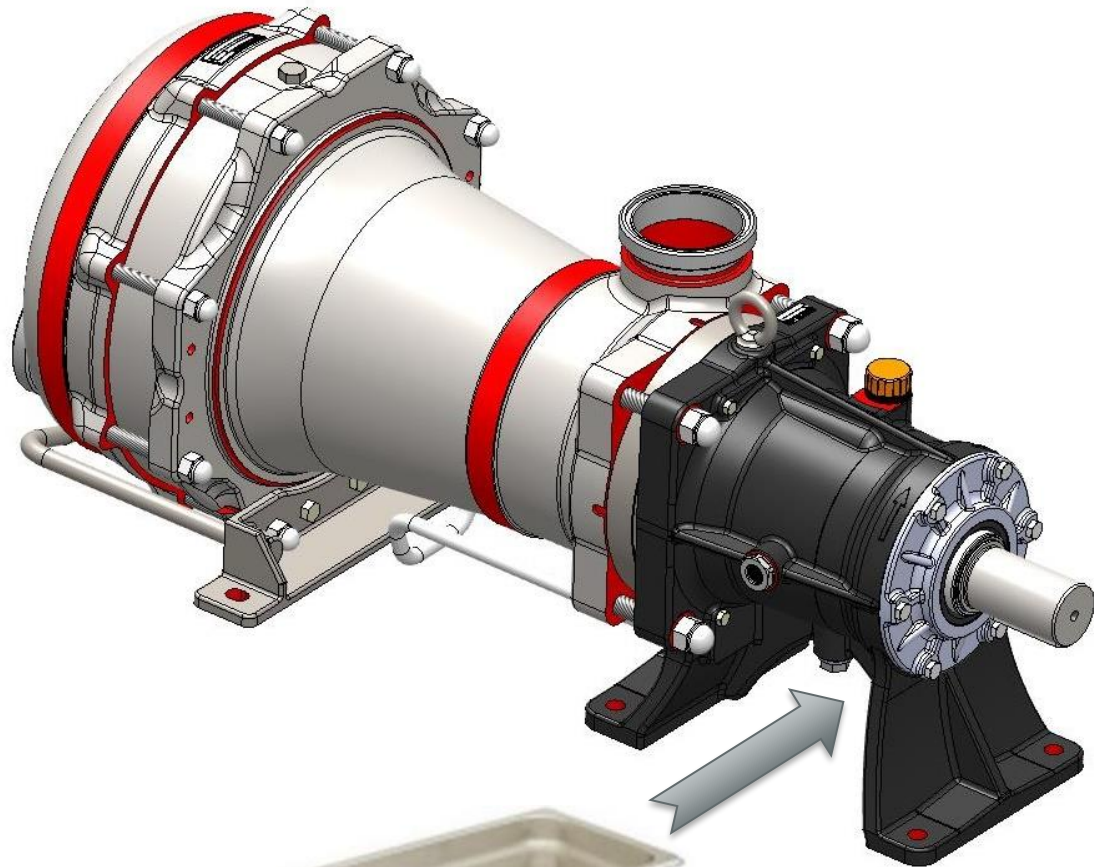

Более простое обслуживание:

*FLO series keeps the strengths of SL Series
but fixes weaknesses*

Замена диска и цилиндра:

Никаких специальных инструментов не требуется

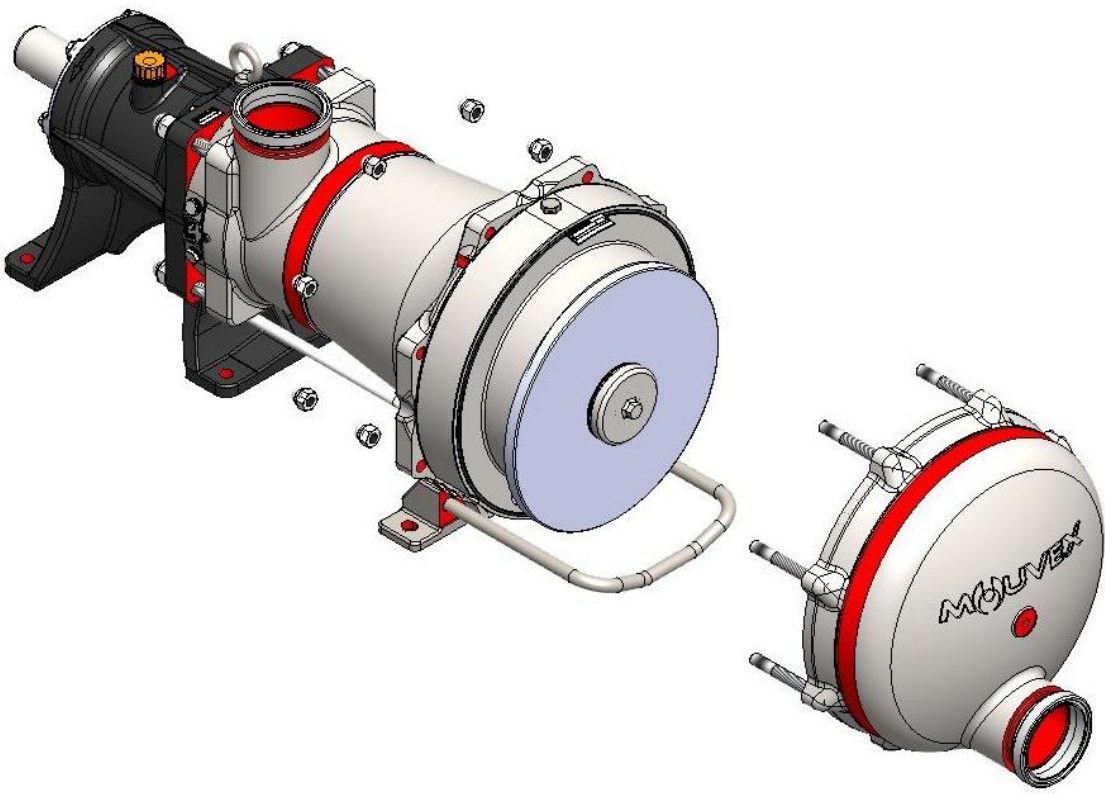

Более простое обслуживание:

*FLO series keeps the strengths of SL Series
but fixes weaknesses*

Замена диска и цилиндра:

Никаких специальных инструментов не требуется:

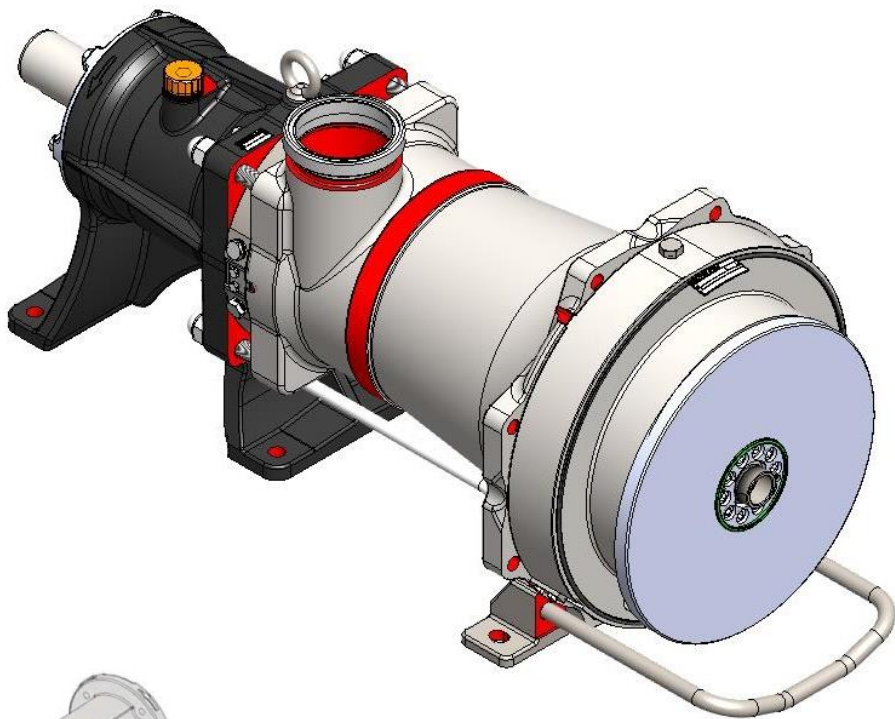

Базовый
19 гаечный
ключ

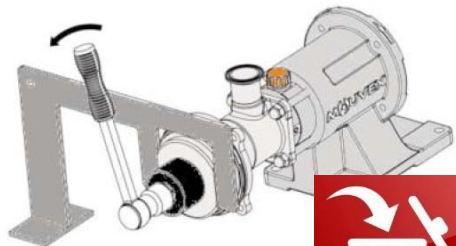

Более простое обслуживание:

Замена диска и цилиндра:

Никаких специальных инструментов не требуется

*FLO series keeps the strengths of SL Series
but fixes weaknesses*

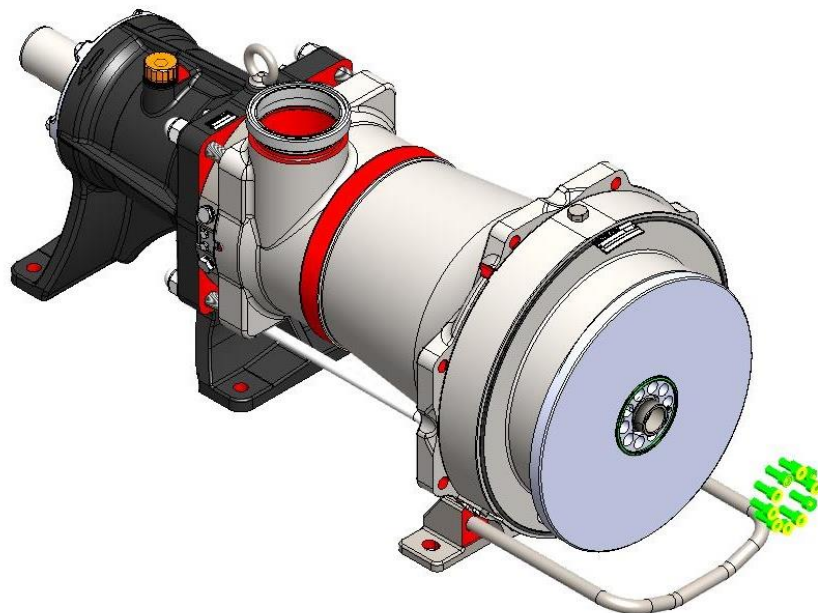

Шестигранный ключ -
размер 10





Устранен риск скручивания ниже:

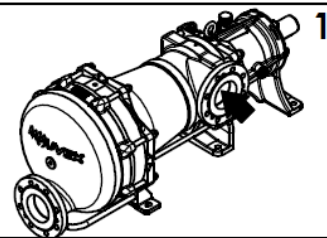
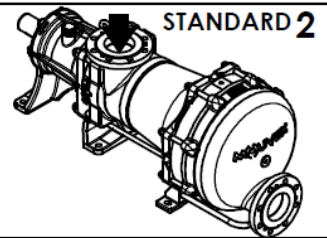
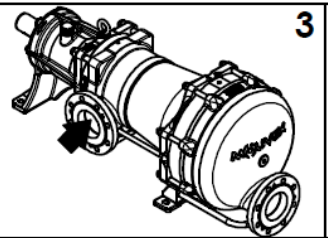

Гибкая конструкция

- Ориентация портов:

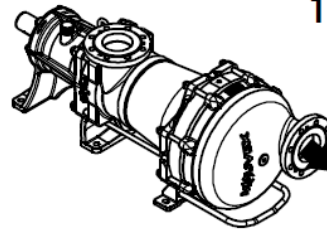
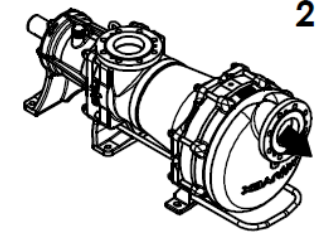
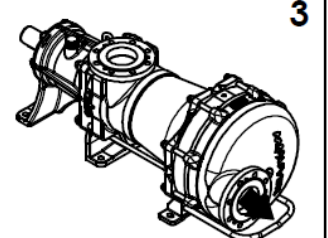
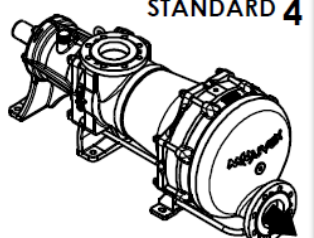
POSITIONS POSSIBLES (POSSIBLE POSITIONS)				
ASPIRATION (INTAKE)	 1	 STANDARD 2	 3	 4
REFOULEMENT (DISCHARGE)	 1	 2	 3	 STANDARD 4

Улучшенная очищаемость

Текущая ситуация с насосами:

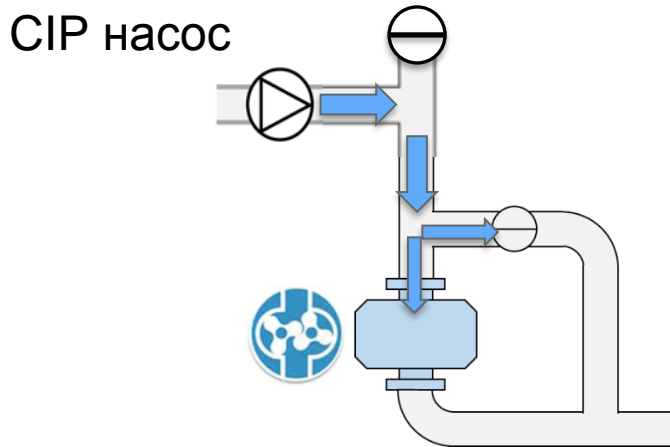

Внешняя установка CIP By pass !

Недостатки :



- Высокая цена

- Ограниченное давления промывающего насоса

- Требуется дополнительное время между горячей и холодной фазой

Улучшенная очищаемость

- Опция Easy Clean System для каждого размера* :

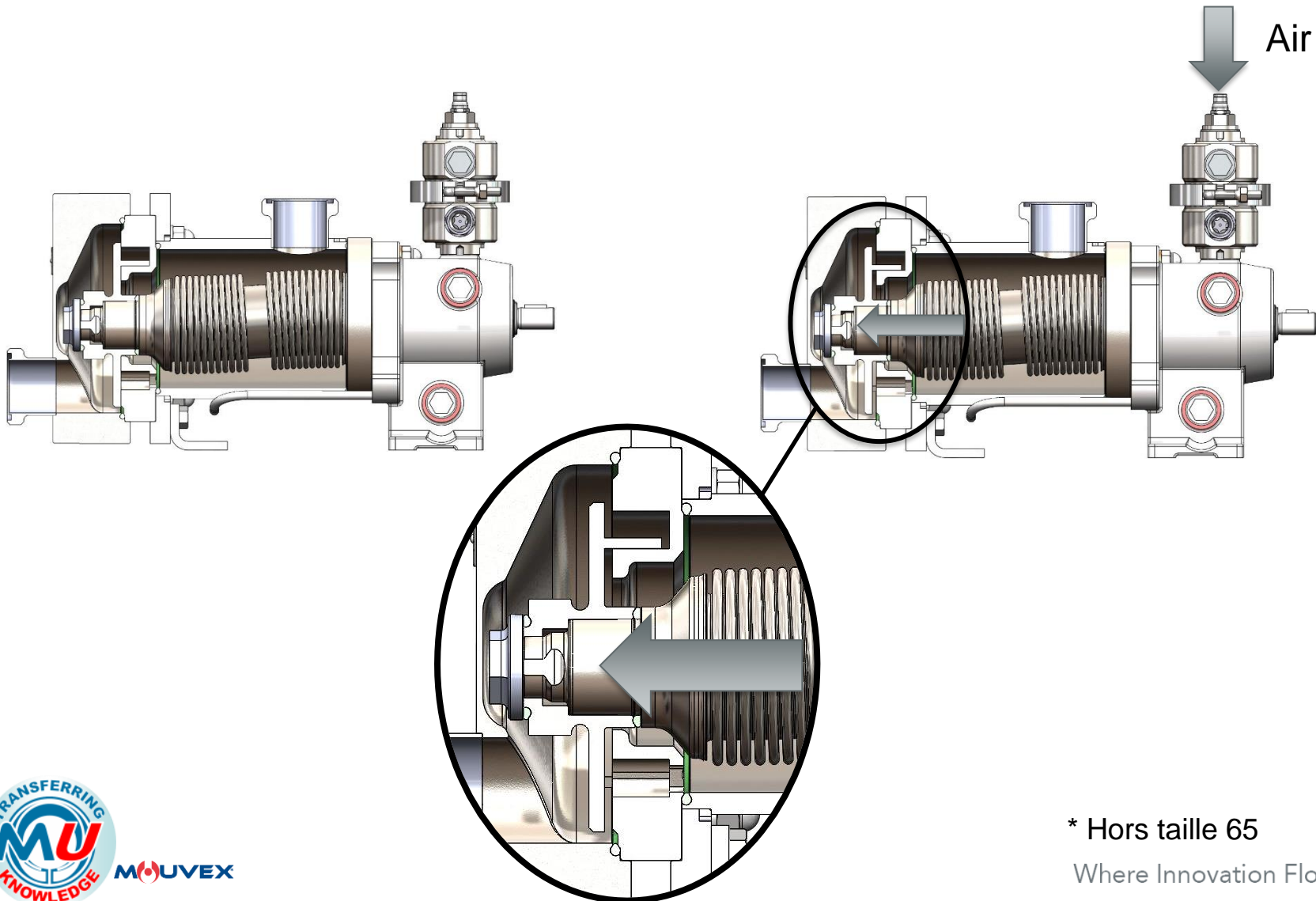

* Hors taille 65

Where Innovation Flows

Улучшенная очищаемость

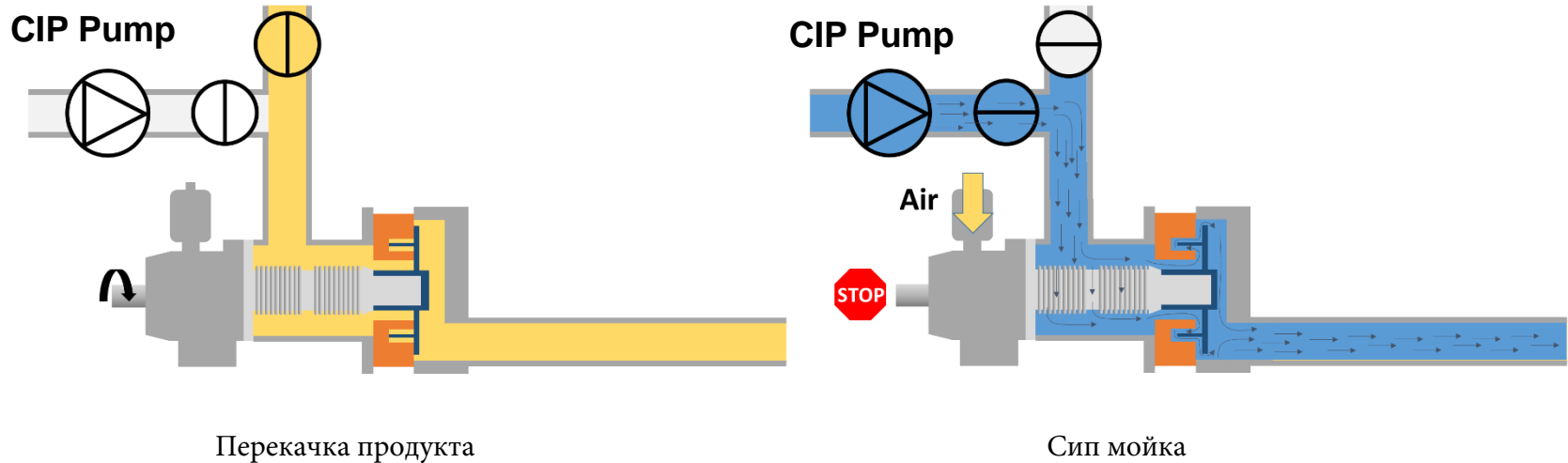

- *Весь поток CIP промывает насос для максимальной эффективности*
- *До 6 бар (90 фунтов на квадратный дюйм) на входе насоса во время CIP*
- *Не нужно давать насосу остыть между теплой и холодной фазами*
- *Никаких дополнительных функциональных зазоров для учета температуры CIP*

Улучшенная очищаемость

- Тангенциальный входной порт оптимизирует эффект очистки на месте:

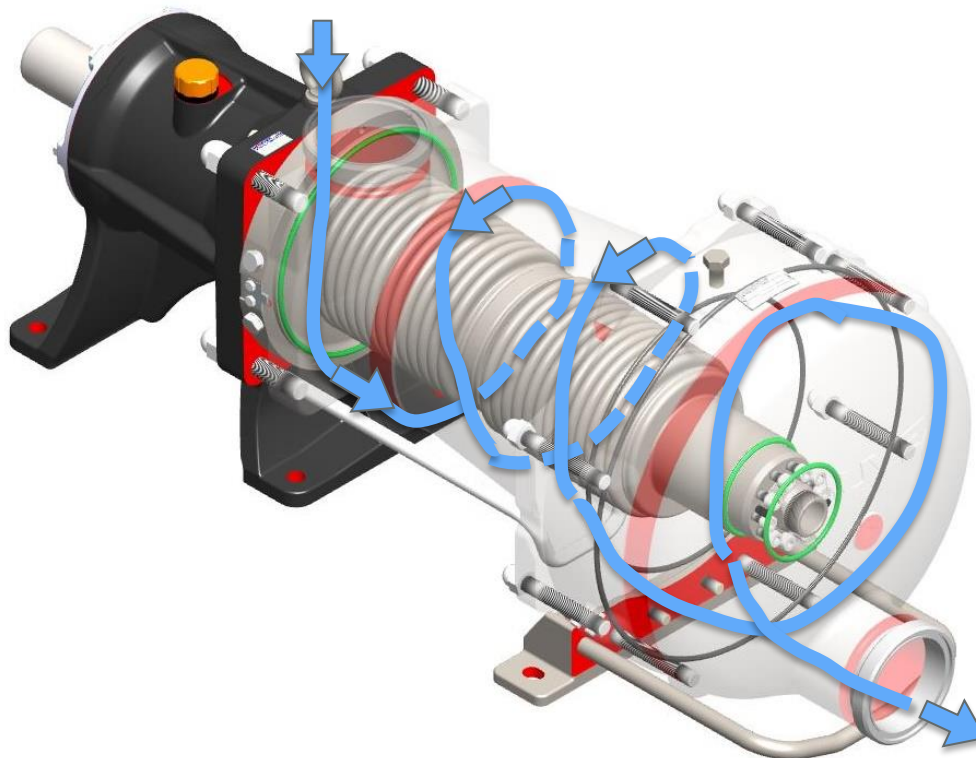

Высокая окружная скорость чистящей жидкости

И другие улучшенные функции:

- Тройной слой для обеспечения еще большей долговечности
- Мягкие частицы размером до 20 мм для размера 65 (16 мм для SL45) благодаря увеличенному смещению диска.



Кодировка

G-FLO 65 **S-** **SL-** **S/** **EV/** **VT/** **P16D100/** **TS/** **(SP)**

Модель насоса

H-FLO 65 : Санитарный
G-FLO 65 : Общее применение

Конструкция

S: Стандарт
HP : Высокое давление

Уплотнение вала

SL : Нет

Материал насоса

S/ : Нержавеющая сталь

Исполнение

S/ : Стандарт
EV/ : с рубашкой обогрева

Уплотнители

VT/ : FKM
CVT/ : FEP-FKM
EPDM/ : EPDM

Фланцевые соединения

P16D100/ : ISOPN16 (G-FLO)
P20D100/ : ISOPN20 / ANSI150 (G-FLO)
...

Трансмиссия

TS/ : Standard

Полировка (H-FLO)

SP / : без
AP / : с

Доступные Варианты

FLO SERIES Options table

	FLO 65	FLO 50	FLO 40	FLO 25	FLO 15	FLO 11	FLO 8	FLO 6	FLO 3	FLO 2	FLO 1
ECS		X	X	X	X	X	X	X	X	X	X
BMS		X	X	X	X	X	X	X	X	X	X
BMS-ATEX		X	X	X	X	X	X	X	X	X	X
HEATING JACKET	X	X	X	X	X	X	X	X	X	X	X
EXTERNAL POLISHING (H-FLO)	X	X	X	X	X	X	X	X	X	X	X
CLAMP ASME (H-FLO)	X	X	X	X	X	X	X	X	X	X	X
DIN11864E (H-FLO)	X	X	X	X	X	X	X	X	X	X	X
CLAMP ISO2852 (H-FLO)	X	X	X	X	X	X	X	X	X	X	X
SMS1145(H-FLO)	X	X	X	X	X	X	X	X	X	X	X
DIN11851(H-FLO)	X	X	X	X	X	X	X	X	X	X	X
PN16 Flange (G-FLO)	X	X	X	X	X	X	X	X	X	X	X
PN20 ANSI 150 Flange (G-FLO)	X	X	X	X	X	X	X	X	X	X	X
EPDM O RINGS	X	X	X	X	X	X	X	X	X	X	X
FEP-FKM O RINGS	X	X	X	X	X	X	X	X	X	X	X
FKM O RINGS	X	X	X	X	X	X	X	X	X	X	X
ATEX CERTIFICATION	X	X	X	X	X	X	X	X	X	X	X
EHEDG CERTIFICATION (H FLO only)	X	X	X	X	X	X	X	X	X	X	X

Применения



H-FLO: во всех гигиенических применениях эти насосы имеют уникальные преимущества:

- Низкий сдвиг (очень бережная перекачка)
- Компрессионный эффект
- Не требуется время между теплой и холодной фазами



Применения

H-FLO

Food :

- ☞ Жидкий сахар: глюкоза, сироп, карамель...
- ☞ Молочные продукты: йогурт, простокваша, сливки...
- ☞ Соусы: горчица, майонез, приправы, кетчуп...
- ☞ Напитки: пивные дрожжи, вино, фруктовые соки...
- ☞ Шоколад: молочный / белый / черный шоколад, масло какао

Косметика & Фармацевтика:

- ☞ Жидкое мыло, шампуни, гели для волос...
- ☞ Зубные пасты, ароматизаторы...
- ☞ Кремы, мази, косметические основы...
- ☞ Парфюмерные основы, спирты...
- ☞ Сиропы...



Применение

G-FLO

Химическая и общая промышленность:

- ☞ Изоцианаты
- ☞ Полиолы
- ☞ Добавки
- ☞ Растворители
- ☞ Клеи: крахмал, латекс...
- ☞ Краски и покрытия: краски, чернила,

СМОЛЫ...

+ высокая скорость потока, которые не могут быть достигнуты
серией SLC

G-FLO 65 и G-FLO 50, Типичные области применения:

- Наиболее частый запрос:
 - Процесс изготовления полимеров: рециркуляция и перенос полимерной эмульсии.

Полимеры широко используются в промышленности:

- Клей
- Строительные материалы
- Водоподготовка: флокулянты
- Резиновые изделия
- ...

Пользователи ищут:

- Конструкция без уплотнений для опасных жидкостей
- Технология низкого сдвига
- Самый большой расход для передачи продукта из реактора



Процесс производства полимеров

- Типичные условия эксплуатации:

- 50 to 65 m³/h (220 to 26.2 GPM)
- 5 à 6 barg (72.5-87 psi)
- 1000 à 2000 cP

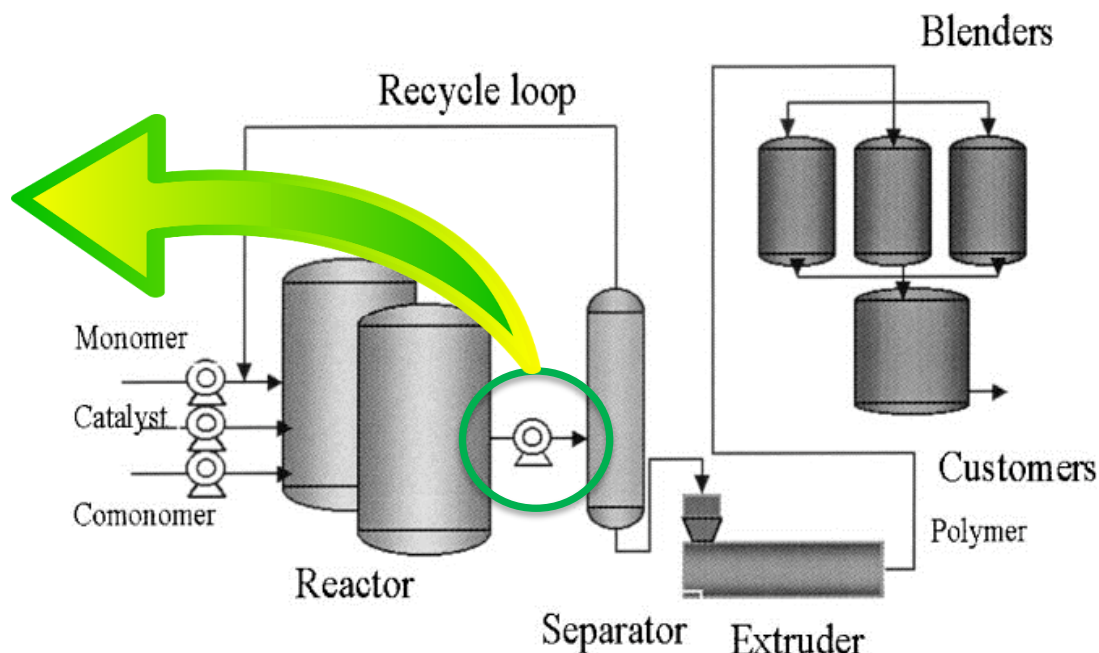

G FLO 65 - идеальное решение :

- Бережное обращение с чувствительными к сдвигу продуктами
- Оптимизированное производство

Производители полимеров

- Несколько имен наших покупателей:

Arkema (anciennement Atofina, issu de Total) : Bostik, Sartomer ; usine chimique de Balan (Kem One)

Asahi Kasei Chemicals

Ashland

Bakelite

BASF

Bayer Polymers

Bergmann Th

Biograde Limited

Borealis

BP Chemicals

Braskem

Cardolite

Celanese

Dow Chemical

SMPC

SNF Floerger

Solutia (en)

Solvay

SolVin

Soredi

SO.R.I.

Specific Polymers

Synthomer

Toray Industries

Total : CCP Composites (Progress

...

Процесс выбора насоса

- За 2 месяца до запуска: Выбор насоса сделан командой разработчиков Mouvex с соглашением RSM
- 1 месяц после запуска: прямое предложение от дистрибьюторов команде разработчиков Mouvex
- 1 месяц Интеграция в «Программу выбора»

Процесс выбора насоса

- [Выбор программы: choice.psgdover.com](http://choice.psgdover.com)

PROJECT : WORKSPACE

LINE : PUMP ITEM

LANGUAGE

HOME

SUPPORT

JOHANN.FOURRAT-BESSON@PSGDOVER.



SEARCH PUMP BY SYSTEM CONDITION

Liquid

Fluid Name:

*Unknown

Temperature:

20 °C

Viscosity:

700 centipoise (mPa·s)

Specific Gravity:

1

Vapor Pressure:

bar(g)

Liquid Library

Conditions

Flow Rate:

65 m³/hr

Minimum Flow (optional):

0 m³/hr

Suction Pressure:

0 bar(g)

Discharge Pressure:

4 bar(g)

Differential Pressure:

4

NPSHa(optional):

0.58 bar

Pump Type

Seal-Less Design

Hygienic Design

Pump Material :

Cast Stainless Steel

Product Series:

G-FLO



Driver Configuration

Driver Configuration

No Driver

Power Units:

Metric

Metric power units will use IEC sizes.
English power units will use NEMA sizes.

Region : World

Search

Процесс выбора

- Выбор программы:

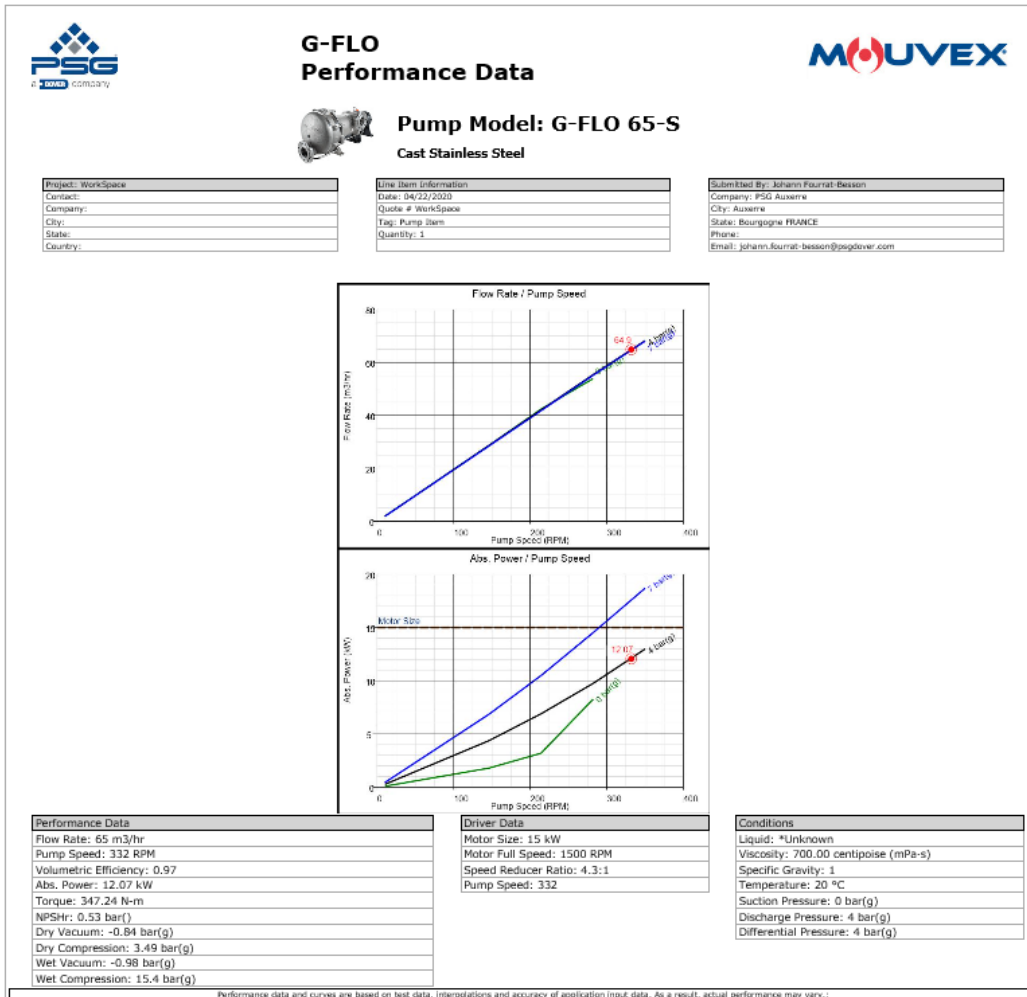

- ☞ Выбор по системным условиям
- ☞ Интегрированный калькулятор потерь на трение

ВОПРОСЫ ?

ЗАКЛЮЧЕНИЕ

Обзор расширения диапазона

